

ارگونومی و دکوراسیون داخلی در هتل

ارگونومی اهمیت زیادی به نحوه درک و دریافت انسان از محیط پیرامون می دهد. اهداف ارگونومی عبارتند از:

۱. ایجاد انگیزش
۲. رضایتمندی
۳. خلاقیت و لذت بخش بودن محیط زندگی و کار
۴. طراحی فضای داخلی مناسب و وسایل و امکانات مورد استفاده برای راحتی انسان در ساختمانها



مواردی که در طراحی داخلی هتلها
مورد توجه است عبارتند از:
طراحی و نورپردازی شرط اصلی و
بنیادین نورپردازی در هتل یا
رستوران توجه به سلامت و اثربخش
و مفید بودن آن است.

وجود روشنایی بهداشتی در اتاقها و محیط داخلی یا خارج هتل مسأله ای است که مورد توجه چشم پزشکان و مهندسين و آرشیتکتها قرار گرفته است





- نور عاملی است که بر چشم و دیگر اندام ها تأثیر مستقیم دارد و در نحوه و مقدار فعالیت های بدن مؤثر است.
- از دیدگاه ارگونومی نورپردازی در یک فضای داخلی پیامدهای مهمی در بردارد. چه بسا نورپردازی مناسب یک فضا، آن فضا را خوشامد و چشم نواز کند.



نورپردازی در کنار ابعاد
زیباشناختی، بعد عملکردی هم
دارد. نور مناسب در طول شب
در یک فضای داخلی می تواند
حس محدود بودن یا ابهام و
هراس را بر طرف کند. نور
مناسب یک اتاق حتی می
تواند چهره آدمی را گرم و
صمیمی کند



به کمک نورپردازی می توان یک فضای داخلی را به جزایر نورانی متنوعی تبدیل کرد. مسأله تأمین نور هتل ، در قسمتهای مختلف آن یکی از مسائل فنی و هنری و درعین حال بسیار حسّاس و ظریف است که نیاز به تأمل و دقّت و ظرافت طبع و ذوق و سلیقه دارد . حتی با مسائل روحی و روانی نیز بی ارتباط نیست.

فرم فضای داخلی

- فرم فضای داخلی تابعی از عوامل مختلف است. دسترسی ها و سیرکولاسیون مهمترین این عوامل هستند.
- در طراحی داخلی معمولاً استفاده مؤثر از فضا و ارتباط آن با محیط، مهم است. مسأله ای که در رابطه با فضا مطرح می شود، رعایت ابعاد انسانی در طراحی داخلی از دیدگاه ارگونومی می باشد.



از قرن ها پیش رویکرد عمده فیلسوفان و معماران به عنصر فضا، برجسته بوده است. ارتباط بین ابعاد انسانی با فضاهای داخلی به یکی از فاکتورهای مهم طراحی بدل شده که از آن تحت عنوان ارگونومی یا کار پژوهی در دید کلی و اندام سنجی (Anthropometry) در دید جزئی، یاد می شود. در طراحی داخلی می بایست رابطه درست انسان با فضا تعریف شود و ابعاد بدن انسان ها برای سهولت دسترسی های فضایی مد نظر قرار گیرد.

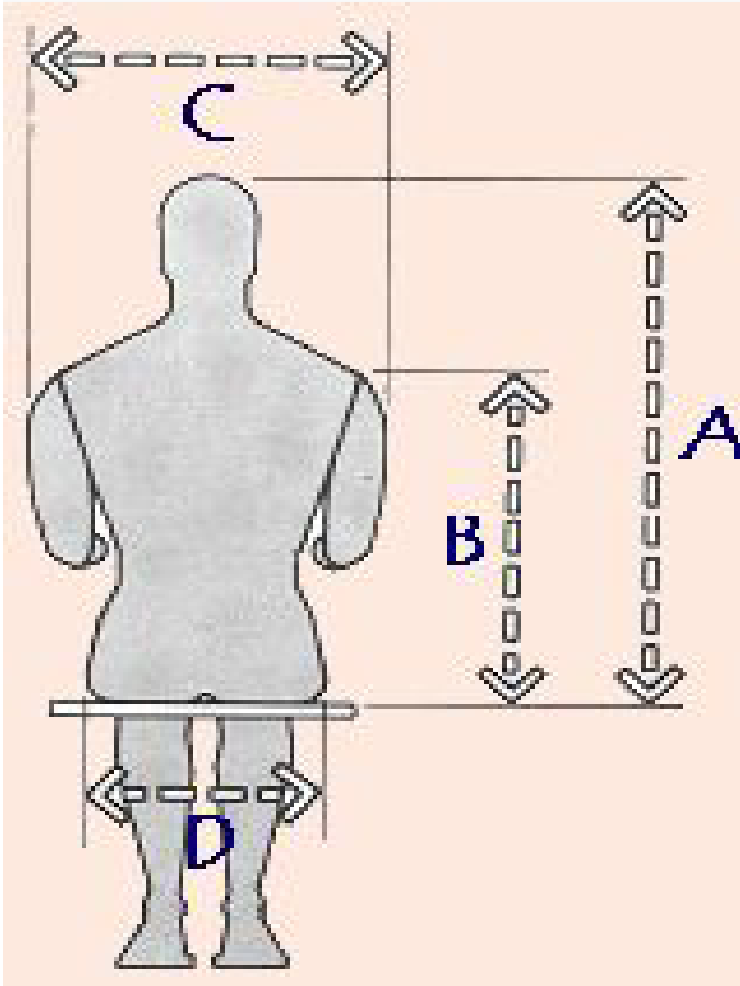

بافت



بافت مشخصه ای از یک شیء است که با لمس کردن یا دیدن به چشم می آید. بافت می تواند نرم یا خشن، کشیده یا برجسته، زبر یا مخملین و یا ابریشمی باشد. در طراحی داخلی پوسته ها و سطوح فضایی معمولاً بسته به عملکرد هر فضا تغییر می کند. چه بسا طراحی داخلی اتاقها در یک هتل نیازمند سطوحی نرم و منعطف باشد.



رنگ

رنگ در طراحی داخلی احساس آدمی را تحت تأثیر قرار داده ، ضمن آنکه رنگ ، حس مقیاس را هم موجب می شود . کاربرد رنگ هم ، از یک فضای داخلی به فضای دیگر فرق می کند و در کاربرد رنگ ، توجه به خصلت های روانی آدمیان ضرورت تام دارد .

استفاده از وسایل و تجهیزات ارگونومیک

وسایل و تجهیزات مورد استفاده در اتاقهای هتلها باید بر اساس استانداردها و طراحیهای ارگونومیکی باشد تا استفاده کنندگان از این وسایل دچار مشکلات ارگونومیکی نگردند







وسایل تعبیه شده در حمام

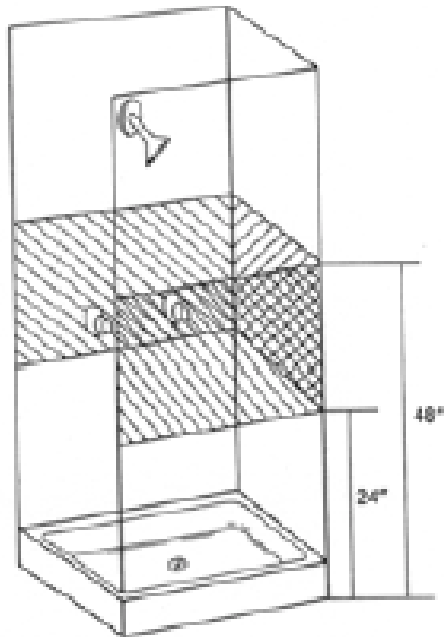
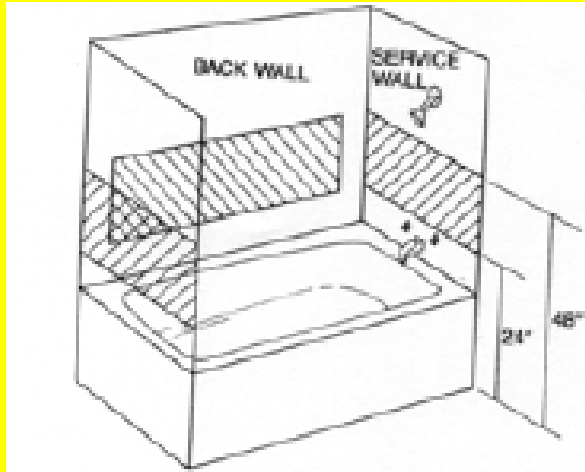



امکان دسترسی سریع و راحت به
قسمتهای مختلف هتل

باید توجه گردد در قسمتهای
مختلف هتل باید اطلاع رسانی
خوبی که توسط نشانگرهای
نورانی و تصویری یا اینکه

توسط رنگها و نشانه ها وجود
داشته باشد که مهمانان در حین
اقامت در هتل براحتی بتوانند به
قسمتهای مختلف هتل دسترسی
داشته باشند و دچار سردرگمی
نشوند یا اینکه دچار حادثه نشوند.

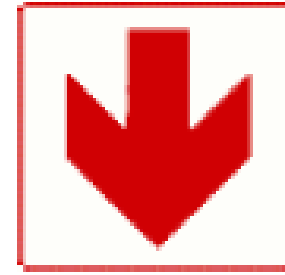

در کل می توان گفت که دکوراسیون یک فضا، حاصل در کنار هم قرار گرفتن عناصر متعددی است . هنگامی که در میان آنها رابطه ای قابل قبول و مطلوب وجود داشته باشد، منجر به فضایی دلپذیر، زیبا و در نهایت راحت و کارا می شود.

به طور کلی می توان گفت در یک فضا عناصر به سه دسته عمده تقسیم می شوند:

۱- عناصری که بیشترین هدف به کارگیری آنها در محیط ، کاربردی است . در نتیجه نقش کلیدی و خاصی را در طراحی داخلی فضا ایفا نمی کنند

۲- عناصری که همزمان کاربردی و دکوراسیونی هستند از آن جمله به مبلمان (با توجه به استانداردهای ارگونومیک)،

پرده ، فرش و غیره می توان اشاره کرد. یعنی به همان میزان که نحوه کاربرد آنها مورد توجه است ، شکل و فرم ظاهری ، رنگ ، راحتی آن طرح و دیگر عناصر بصری آنها نیز از اهمیت بسزایی برخوردار است





۳- عناصری که بیشتر نقش
دکوراسیونی و تزئینی را در
فضا بر عهده دارند (بخصوص
اگر از تزئینات سنتی و
فرهنگی منطقه ای استفاده
شود جاذبه زیادی برای
مهمانان و گردشگران
خواهد داشت)



در بررسی انگیزه انتخاب هریک از این عناصر برای محیط مورد نظر، در خواهیم یافت که اگر چه ممکن است نبود برخی از آنها خلی در فضا ایجاد نکند ولی وجود آنها به طراحی داخلی فضا بسیار کمک می کند و در واقع آنها مکمل دکوراسیون دیگر لوازم محیط محسوب می شوند. و از دیدگاه روانی تاثیر مثبت و اثر بخشی بر روی روان گردشگران خواهد داشت.